

ПРОБКОВЫЕ КРАНЫ PVN

ПРОБКОВЫЕ КРАНЫ

PVN1

Максимальное рабочее давление	3000 фунт./кв. дюйм (изб.) (207 бар)
Рабочая температура	от -10 °F до 400 °F (от -23 °C до 204 °C)
Схемы потока	2-ходовой прямой, 3-ходовой
Проходное сечение	2.4 мм, 4.4 мм, 7.2 мм
Торцевые соединения	от 1/8" до 1/2" обжимные фитинги от 3 мм до 12 мм обжимные фитинги от 1/8" до 1/2" резьбовые
Материалы корпуса	нержавеющая сталь 316 SS, 316L SS, 304 SS, латунь и др.
Материалы уплотнительного кольца	фторкаучук (FKM), бутадиен-нитрильный каучук (NBR), EPDM, неопрен и перфторкаучук (FFKM)

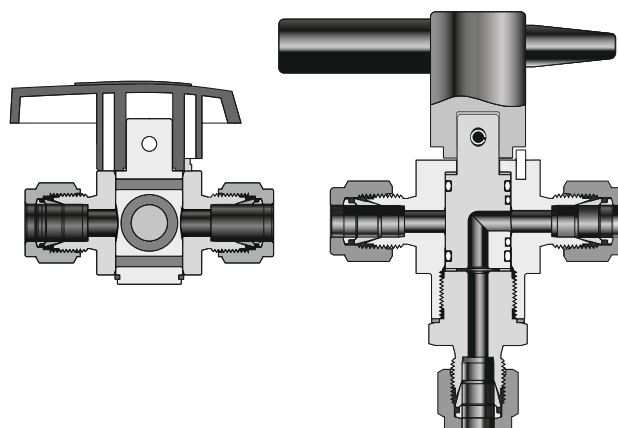

РАСШИФРОВКА НОМЕРА ДЛЯ ЗАКАЗА ПРОБКОВЫХ КРАНОВ PVN

